



PDA

Programa de Desenvolvimento de Aptidões para a Aprendizagem Escolar

O PDA é um programa de intervenção foi concebido para desenvolver competências essenciais para a aprendizagem escolar.

Nas 50 sessões que compõem o PDA, são trabalhados fatores específicos da psicomotricidade, da capacidade percetivovisual e da linguagem.

Esta nova edição do PDA foi integralmente revista e os estímulos atualizados, de modo a tornar as atividades mais atrativas para as crianças.

PDA

Programa de Desenvolvimento de Aptidões para a Aprendizagem Escolar

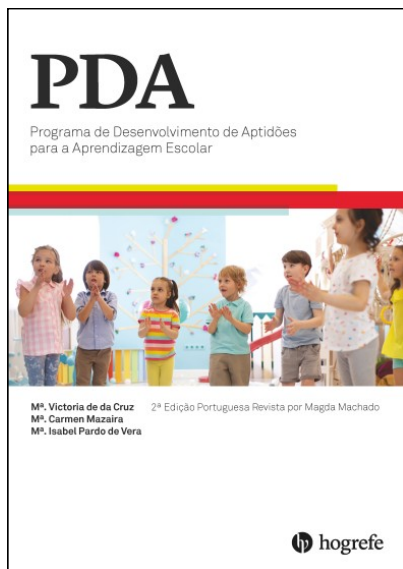

Ficha Técnica

Administração:	Individual ou coletiva
População:	Crianças que frequentam o Ensino Pré-Escolar ou os primeiros anos do 1º Ciclo do Ensino Básico (4-7 anos)
Duração:	Variável: Aproximadamente, 45 minutos por sessão.

Material

Kit inicial

Vendido em separado (após aquisição do Kit Inicial)

Manual Técnico (1)	Manual Técnico (1)
Blocos de Fichas de Trabalho (pacote de 10)	Bloco de Fichas de Trabalho (pacote de 5)

Ficheiro de Imagens

Com a aquisição o Kit Inicial, a Editora Hogrefe disponibiliza gratuitamente um ficheiro com imagens que poderão ser utilizadas para consolidar os conteúdos abordados nas diferentes sessões. Algumas das imagens são de utilização livre, independentemente, de esta utilização ter fins comerciais ou não; outras apenas podem ser utilizadas para fins pessoais. Todas as imagens estão devidamente identificadas com o link para o site de onde foram retiradas.

PDA
Programa de Desenvolvimento de Aptidões para a Aprendizagem Escolar

Imagens para desenvolver os conteúdos das sessões

Sessão 5
Desenhos de animais

As imagens foram retiradas do(s) seguinte(s) site(s):
• www.cipart-library.com (as imagens deste site apenas podem ser utilizadas para fins pessoais).
• www.pngitem.com (as imagens deste site apenas podem ser utilizadas para fins pessoais).
• www.cipartart.com (as imagens deste site apenas podem ser utilizadas para fins pessoais, ou seja, uso pessoal).

hogrefe

<https://www.cipart-library.com> (as imagens deste site apenas podem ser utilizadas para fins pessoais).

<https://www.pngitem.com> (as imagens deste site apenas podem ser utilizadas para fins pessoais).

<https://www.cipartart.com> (as imagens deste site apenas podem ser utilizadas para fins pessoais, ou seja, uso pessoal).

<https://www.shutterstock.com> (as imagens deste site apenas podem ser utilizadas para fins pessoais, ou seja, uso pessoal).

Áreas trabalhadas nas 50 sessões do PDA:

- **Destreza digital**
- **Visuomotricidade**
- **Linguagem**
 - Animais
 - Peças de vestuário
 - Alimentos
 - Partes do corpo
- **Percepção visual**
 - Constância da forma
 - Posições do espaço
 - Figura-fundo
- **Conceitos**
 - Um/ vários
 - Grande/ pequeno
 - Cima/ baixo
 - Em cima/ de baixo
 - À frente/ atrás
 - Dentro/ fora
 - Círculo/ centro
 - Esquerda/ direita
 - Quadrado/ lado/ canto
 - Perto/ longe
 - Junto/ separado
 - À volta
 - Primeiro/ último
 - Entre
 - Mais do que/ menos do que/ igual a
 - Largo/ estreito
 - Metade/ parte/ inteiro
 - Muitos/ poucos/ nenhum
 - Através de
 - Igual
 - Fazer conjunto
 - Diferente

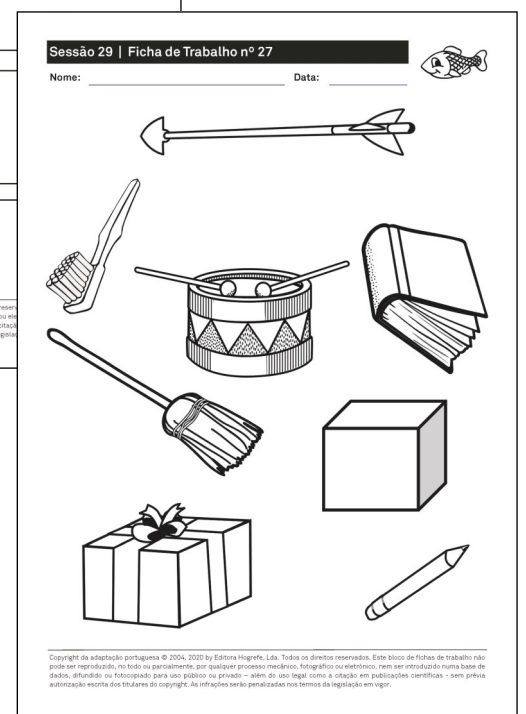
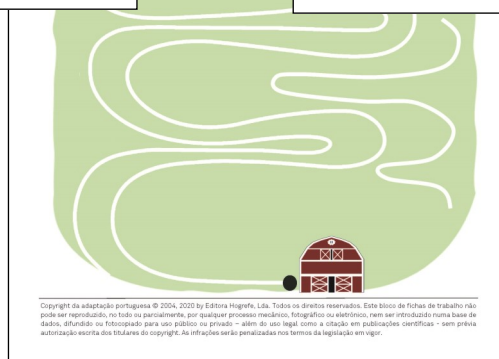
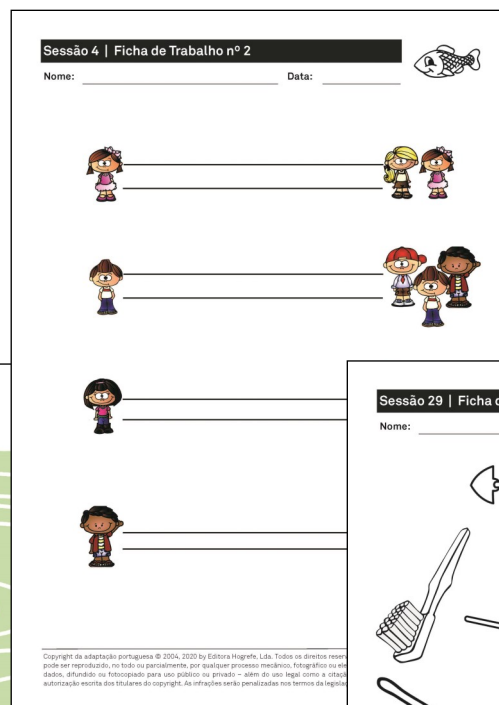
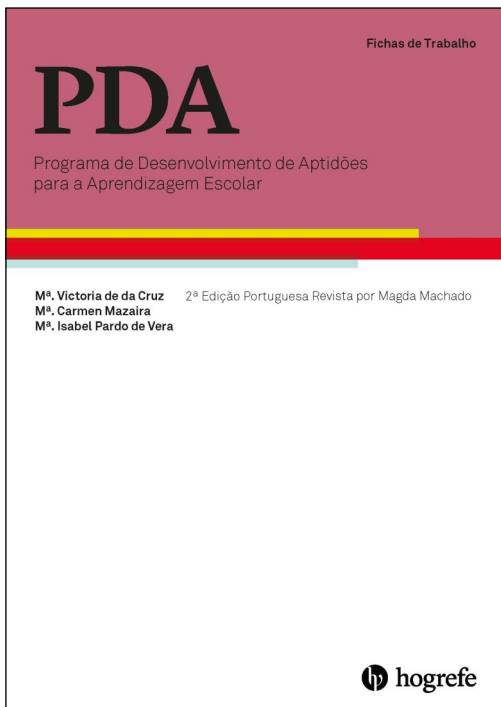

Hogrefe Publishing Group

Göttingen·Berne·Vienna·Oxford·Paris

Boston·Amsterdam·Prague·Florence

Copenhagen·Stockholm·Helsinki·Oslo

Madrid·Barcelona·Seville·Bilbao

Zaragoza·São Paulo·Lisbon

www.hogrefe.com